

EKF 411 AL UD

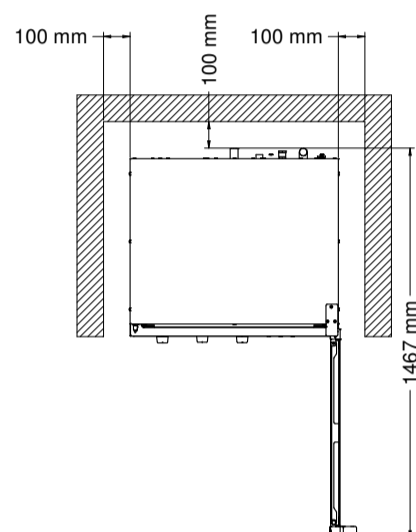

FOUR ÉLECTRIQUE VENTILÉ À CONVECTION AVEC VAPEUR

Commodité et qualité. Il réchauffe des plats préparés mais élabore aussi des petites recettes de gastronomie : c'est le meilleur allié pour des petits lieux de restauration où l'espace est un bien précieux. Résultats professionnels et optimisation du temps : compact et facile à utiliser, il permet de personnaliser chaque recette sur la base de l'exigence de cuisson grâce à la fonctionnalité à vapeur directe. L'EKF 411 UD, comme tous les fours de la nouvelle ligne Eka Evolution, a également un objectif d'économie d'énergie avec un nouveau type d'isolation thermique de dernière génération très performante.

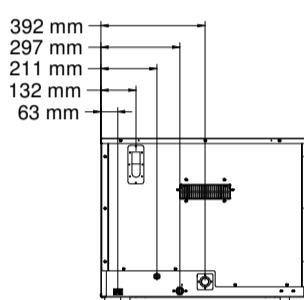
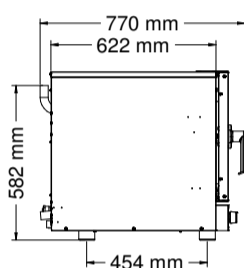
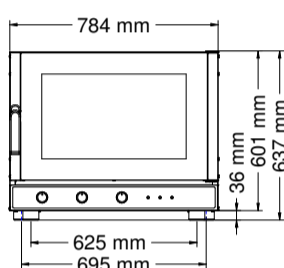

CARACTÉRISTIQUES DIMENSIONNELLES

Dimensions Four (LxPxH mm)	784	770	637
Poids (kg)	56,4		
Distance entre guides (mm)	73		

CARACTÉRISTIQUES ÉLECTRIQUES

Puissance électrique (kW)	6,4
Fréquence (Hz)	50 (60 sur demande)
Voltage (Volt)	AC 380/400 2N
N°Moteurs	2 Bidirectionnels
Générateur de vapeur (chauffe-eau)	/
Protection eau	IPX3

ÉQUIPEMENTS DE SÉRIE

Emballage carton + palette (LxPxH mm)	805	830	800
Supports latéraux	1 droit + 1 gauche		
Câble	Biphasé + Neutre [5G 2,5] - L=1600 mm		
Prédisposition lavage manuel			

ACCESSOIRES

Disponible dans la section dédiée

CARACTÉRISTIQUES FONCTIONNELLES

Alimentation	Électrique
Capacité	4 plaques/grilles 1/1 GN
Cuisson	Ventilée
Vapeur	Directe avec réglage à l'aide d'un sélecteur à bouton à 5 positions
Chambre de cuisson	Acier AISI 304
Température	100 - 260°C
Contrôle température	Thermostat
Panneau de commande	Électromécanique-inférieur
N° Programmes	/
Phases programmables	/
Température pré-configurée	/
Préchauffage	/
Porte	Ouverture latérale droite Ventilée Vitre de contrôle
Modularité	Oui

PLUS

Chambre de cuisson en acier inox
Vitre porte de contrôle
Fixations rapides supports latéraux
Joint encastré
Superposable
Système de refroidissement forcé des composants internes
IPX 3
Prédisposition au lavage manuel
Nouvelle géométrie de la chambre de cuisson
Certification CB
Poignée avec nouvelle esthétique de design moderne